

TRANSPORT, HANDLING AND STORAGE

GB

Trespa panels are reinforced evenly with wood-based fibres

- treat them like hardwood
- store them in a dry, clean, frost-free room
- prevent them from being subjected to moisture or high temperatures on one side only
- prevent a film of moisture from forming between the panels
- place the pallets and panels on a level surface which provides full support
- secure the panels with steel straps during transit. Fit protective corner sections under the straps. Remove the steel straps if the panels are to be stored for a long time
- keep them in the original, closed packaging where possible

If the panels have been provided with special protective foil:

- leave the panels lying flat on top of each other, to prevent them from being subjected to an uneven load
- do not place any moisture-sensitive (paper) layers between the panels with protective foil
- remove the foil within 24 hours of the panels being removed from the pallet

Trespa panels are decorative end products

- treat them with care
- do not slide them, but lift them
- remove dirt
- use adhesive stickers for marking / coding

If you have any more questions on how to work with and/or fix our products, just go to www.trespa.com.

NL

Trespa platen zijn homogeen versterkt met op hout gebaseerde vezels

- behandel als hardhout
- opslaan in een droge, schone en vorstvrije ruimte
- voorkom enkelzijdige vocht- of temperatuurbelasting
- voorkom ontstaan vochtfilm tussen platen
- plaats pallets en platen volledig ondersteund op vlakke ondergrond
- tijdens transport platen door staalbanden borgen. Gebruik beschermhoeken onder de banden en verwijder staalbanden bij langdurige opslag
- handhaaf zo veel mogelijk de originele gesloten verpakking

Indien platen voorzien zijn van een speciale beschermfolie:

- laat platen vlak op elkaar liggen om enkelzijdige belasting te voorkomen
- leg geen vochtgevoelige (papier) lagen tussen platen met beschermfolie
- verwijder folie (binnen 24 uur) zodra de platen niet meer vlak op elkaar liggen

Trespa platen zijn decoratieve eindproducten

- behandel met zorg
- niet schuiven maar tillen
- vuil verwijderen
- voor markering /codering stickers gebruiken

Heeft u nog bewerkings- en/of bevestigingsvragen? Voor meer informatie kijk op www.trespa.com.

D

Trespa Platten sind homogen verstärkt mit Fasern auf Holzbasis

- Bearbeitung vergleichbar mit Hartholz
- Lagerung in überdachten, sauberen, trockenen und frostfreien Räumen
- Vermeidung einseitiger Feuchtigkeits- und/oder Temperaturbelastung
- Vermeidung der Entstehung von Feuchtigkeit zwischen den Platten
- Paletten und Platten ausschließlich vollständig unterstützt auf flachem, ebenen Grund lagern
- Während des Transportes Platten mit Stahlbändern sichern, Kantenschutzwinkel unter die Spannbänder legen. Spannbänder lösen und entfernen wenn kein weiterer Transport mehr vorgesehen ist
- Handhabung möglichst in der geschlossenen Originalverpackung

Wenn die Platten mit spezieller Schutzfolie versehen sind:

- lassen Sie die Platten flach aufeinander liegen um einseitige Belastungen zu vermeiden
- legen Sie kein Papier oder feuchtigkeitseufnehmende Lagen zwischen Platten mit Schutzfolie
- entfernen Sie die Folie (innerhalb von 24 Std), wenn die Platten nicht mehr flach aufeinander gelagert werden

Trespa Platten sind dekorative Endprodukte

- bitte mit Sorgfalt behandeln
- Platten nicht übereinander schieben, immer anheben und wegnehmen
- Schmutz und Sägestaub muß immer von der Oberfläche entfernt werden
- für Markierungen / Kodierungen bitte Aufkleber verwenden

Haben Sie noch Fragen zur Verarbeitung und/oder Befestigung? Weitere Informationen finden Sie unter www.trespa.com.

F

Les panneaux Trespa sont renforcés de manière homogène par des fibres de bois ou cellulósiques

- leur comportement est comparable à celui du bois dur
- stocker les panneaux dans un local fermé, propre et sec à l'abri des intempéries
- la température et l'humidité ne doivent pas être déséquilibrées de manière prolongée de part et d'autre du panneau
- éviter la formation de condensation entre les panneaux
- placer les palettes et les panneaux sur une surface stable au moins égale à la surface de la palette
- pour le transport, cercler les palettes avec des feuillards métalliques. Protéger les angles par des équerres carton haute densité sous le cerclage et ôter les feuillards dans le cas d'un stockage prolongé des panneaux
- conserver les panneaux dans l'emballage d'origine fermé, si possible

Panneaux livrés avec un film de protection:

- conserver les panneaux empilés bien à plat pour éviter le déséquilibre
- ne pas ajouter de protection (papier) sensible à l'humidité entre les panneaux filmés
- retirer le film dans les 24 heures si les panneaux ne sont plus empilés bien à plat (après transformation par exemple)

Les panneaux Trespa sont des produits finis décoratifs

- manipuler les panneaux avec le plus grand soin
- lors de la manipulation, ne pas tirer mais soulever les panneaux pour éviter de rayer la surface
- éliminer les poussières et salissures
- utiliser des autocollants pour le marquage/ repérage des panneaux

Vous avez encore des questions concernant la mise en œuvre et/ou la fixation de nos panneaux ? Pour plus d'informations, consultez le site www.trespa.com.

E

Las placas Trespa están reforzadas con fibras basadas en madera

- Mecanizarlas como madera dura
- El almacenamiento ha de ser en un lugar seco, limpio y cubierto
- Evitar que estén expuestas a la humedad o a altas temperaturas únicamente por una cara
- Evitar la formación de una película de humedad entre las placas
- Coloque los palets y las placas de forma estable
- Asegure los palets con flejes metálicos durante el transporte colocando protectores angulares debajo de los mismos. Retirar los flejes si las placas van a estar almacenadas durante semanas.
- Cuando sea posible, mantener las placas con el mismo embalaje original.

Si las placas han sido entregados con un film protector especial:

- Mantener las placas en horizontal, una sobre otra, para conservar las mismas condiciones ambientales.
- No colocar láminas de material sensible a la humedad (p.e. papel) entre las placas con film protector
- Quitar el film protector en un periodo máximo de 24 hs desde el momento en que se retira del palet.

Las placas Trespa son productos con un acabado decorativo

- Trátelas con cuidado
- No las deslice una sobre la otra, levántelas.
- Manténgalas limpias
- Use adhesivos para marcarlas o codificarlas

Si tiene alguna pregunta sobre el mecanizado y/o los sistemas de fijación, consulte www.trespa.com para más información.

I

I pannelli Trespa sono rinforzati in modo uniforme con fibre a base di legno

- Maneggiare e trattare i pannelli Trespa come il legno duro
- Immagazzinare i pannelli in un locale chiuso, asciutto e pulito, con un condizionamento privo di gelo
- Evitate di esporre i pannelli a umidità o a una temperatura elevata da un solo lato.
- Evitate l'accumulo di umidità tra i pannelli
- Sistemate le pile e i pannelli su un sottosuolo pianeggiante, offrendo un appoggio per la superficie totale.
- Ancorare i pannelli Trespa con reglette per imballaggio di acciaio durante il trasporto, proteggendoli con angolari in cartone sotto le reglette e togliendo le reglette di acciaio nel caso di immagazzinamento per un lungo periodo.
- Conservate l'imballaggio originale e chiuso quando possibile.

Nel caso in cui i pannelli sono provvisti di una pellicola protettiva :

- Sistemate i pannelli orizzontalmente l'uno sopra l'altro, in modo che i pannelli siano sottoposti a un peso da due lati e per la superficie totale.
- Non mettete dei strati (di carta) sensibili all'umidità tra i pannelli provvisti di una pellicola protettiva
- Rimuovete la pellicola 24 ore subito dopo che i pannelli non sono più sistemati l'uno sull'altro

I pannelli Trespa sono dei prodotti finiti decorativi

- Maneggiateli con estrema cura
- Per muovere i pannelli, non fateli scivolare l'uno sull'altro, ma sollevateli.
- Eliminate polvere e sporczia
- Usate autoadesivi per marcare o codificare i pannelli

Per ulteriori domande su lavorazione, installazione e fissaggio dei nostri prodotti, visitare il sito: www.trespa.com.

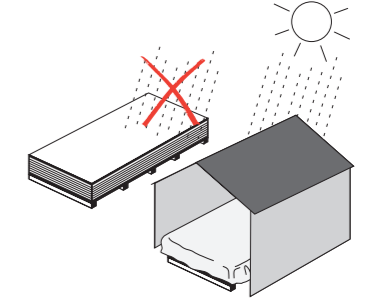
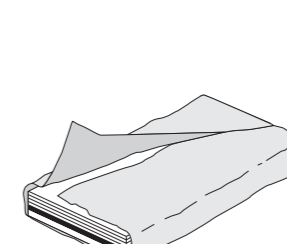
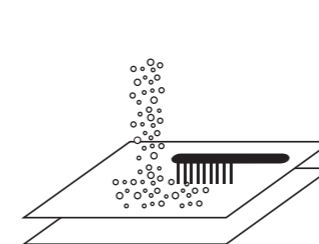
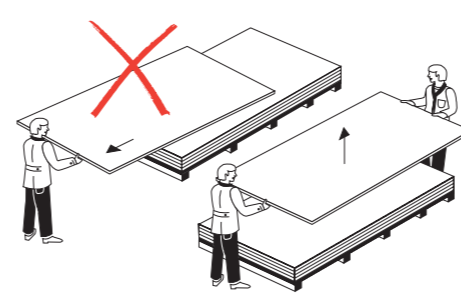
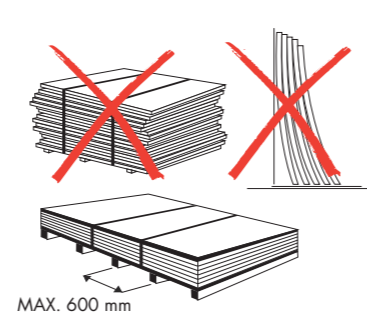
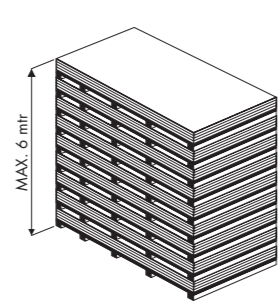
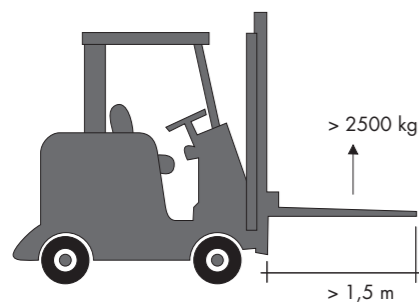

code I4902 version 09-2009

Registered trademarks

© Trespa, Meteon, Athlon, TopLab, TopLab^{PLUS}, TopLab^{ECO-FIBRE}, Virtuon, Volkern, Trespa Essentials and Mystic Metallics are registered trademarks of Trespa International B.V.

Copyrights ©

All rights reserved. No part of this publication may be reproduced, stored in a retrieval system, or made public, in any form or by any means, either graphic, electronic or mechanical, including photocopying, recording or otherwise, without the prior written permission of Trespa International B.V.

www.trespa.com

TRES|PA®

GB Disclaimer

While Trespa International B.V. has taken every care in compiling this document, it is possible that some of the information may be incomplete or incorrect.

The information in this document is intended only as general information and does not represent any guarantee of particular characteristics of these products. Trespa International B.V. cannot vouch for the suitability of the information in this document for the purpose for which you are consulting it. Trespa International B.V. explicitly draws your attention to the fact that you yourself are and remain responsible for compliance with locally applicable legislation and regulations.

Trespa International B.V. excludes all liability for any direct or indirect damage, of whatever kind, arising from or in any respect related to the use of this document and/or the use of information obtained by means of this document.

The general conditions of sale of Trespa International B.V. lodged with the Chamber of Commerce and Industry for Northern and Central Limburg in Venlo (NL) under number 2420677 on 11 April 2007, and which are included on our website www.trespa.com, apply to all (written) statements, tenders, offers, sales, supplies, deliveries and/or agreements and all associated work and actions of Trespa International B.V. The text of these general conditions of sale will be sent to you on request.

NL Disclaimer

Ondanks de constante zorg en aandacht die Trespa International B.V. aan de samenstelling van dit document besteedt, is het mogelijk dat bepaalde informatie onvolledig of onjuist is.

De informatie in dit document is slechts bedoeld als algemene informatie en heeft niet de betekenis van een garantie van bepaalde eigenschappen van deze producten. Trespa International B.V. kan er niet voor instaan dat de informatie in dit document geschikt is voor het doel waarvoor deze door u wordt geraadpleegd. Trespa International B.V. wijst u er uitdrukkelijk op dat u zelf verantwoordelijk bent en blijft voor het voldoen aan lokaal geldende wet- en regelgeving.

Trespa International B.V. sluit alle aansprakelijkheid uit voor enigerlei directe of indirecte schade, van welke aard dan ook, die voortvloeit uit of in enig opzicht verband houdt met het gebruik van dit document en/of het gebruik van informatie die door middel van dit document is verkregen.

Op alle (schriftelijke) uitingen, aanbiedingen, offertes, verkopen, (af)leveringen en/of overeenkomsten en alle daarmee samenhangende werkzaamheden en handelingen van Trespa International B.V. zijn van toepassing de algemene verkoopvoorwaarden van Trespa International B.V. op 11 april 2007 gedeponeed bij de Kamer van Koophandel en Fabrieken voor Noord- en Midden-Limburg te Venlo (NL) onder nummer 2420677, welke zijn opgenomen op onze website www.trespa.com. De tekst van deze algemene verkoopvoorwaarden zal u op verzoek worden toegezonden.

D Haftungsausschluss

Obwohl Trespa International B.V. das vorliegende Dokument mit größter Sorgfalt und Aufmerksamkeit zusammengestellt hat, ist es nicht auszuschließen dass bestimmte Informationen unvollständig oder nicht richtig sind.

Die im vorliegenden Dokument enthaltenen Informationen sind ausschließlich als allgemeine Informationen aufzufassen und gelten nicht als Gewährleistung bestimmter Eigenschaften der betreffenden Produkte. Trespa International B.V. kann nicht garantieren, dass die Informationen in dem vorliegenden Dokument für den Zweck geeignet sind, für den Sie diese Informationen heranziehen. Trespa International B.V. macht Sie ausdrücklich darauf aufmerksam, dass Sie für die Erfüllung lokal geltender Gesetze und Vorschriften selbst verantwortlich sind und bleiben.

Trespa International B.V. schließt jegliche Haftung für direkten oder indirekten Schaden jedweder Art aus, der aus dem Gebrauch des vorliegenden Dokuments und/oder dem Gebrauch von Informationen, die durch vorliegendes Dokument erworben wurden, resultiert oder in irgendeiner Hinsicht mit dem Gebrauch des vorliegenden Dokuments und/oder dem Gebrauch von Informationen, die durch vorliegendes Dokument erworben wurden, in Zusammenhang steht.

Für alle (schriftlichen) Äußerungen, Angebote, Offerten, Verkäufe, (Aus) Lieferungen und/oder Vereinbarungen und alle damit in Zusammenhang stehenden Arbeiten und Handlungen der Trespa International B.V. gelten die allgemeinen Verkaufsbedingungen der Trespa International B.V., die am 11. April 2007 bei der Industrie- und Handelskammer für Nord- und Mittellimburg in Venlo (NL) unter Nummer 2420677 hinterlegt wurden und auf unserer Website www.trespa.com einsehbar sind. Der Text der genannten allgemeinen Verkaufsbedingungen wird Ihnen auf Wunsch zugesandt.

F Clause de non-responsabilité

Malgré les soins et l’attention que Trespa International B.V. accorde constamment à la composition de ce document, il est possible qu’une information spécifique soit incomplète ou inexacte.

L’information de ce document vise simplement à être une information générale et n’a pas valeur de garantie de certaines caractéristiques de ces produits. Trespa International B.V. ne peut répondre que l’information de ce document soit appropriée pour le but pour lequel vous la consultez. Trespa International B.V. attire expressément votre attention sur le fait que vous êtes et restez responsable de l’observation de la législation et réglementation locales en vigueur.

Trespa International B.V. rejette toute responsabilité pour tout dommage ou préjudice direct ou indirect, de quelque nature que ce soit, qui découle de ou est en relation quelconque avec l’utilisation de ce document et/ou l’utilisation de l’information obtenue au moyen de ce document.

Les conditions générales de vente de Trespa International B.V., telles que déposées le 11 avril 2007 sous le numéro 2420677 auprès de la Chambre de Commerce et d’Industrie du Limbourg septentrional et du centre sise à Venlo (NL), et figurant sur notre site web www.trespa.com, s’appliquent à toutes les communications et messages (écrits), offres, ventes, livraisons et/ou conventions et contrats et à tous les actes et activités de Trespa International B.V. qui s’y rattachent. Le texte de ces conditions générales de vente vous sera envoyé sur simple demande.

E Cláusula de exclusión de responsabilidad

A pesar del cuidado y la atención constantes que Trespa International B.V. ha dedicado a la redacción de este documento, es posible que determinada información sea incompleta o incorrecta.

La información contenida en este documento tiene como único objeto servir de información general y no implica ninguna garantía sobre determinadas características de estos productos. Trespa International B.V. no puede garantizar que la información contenida en este documento sea apropiada al fin para el que usted la consulta. Trespa International B.V. le advierte explícitamente que usted es y seguirá siendo personalmente responsable del cumplimiento de las leyes y reglamentos vigentes localmente.

Trespa International B.V. excluye toda responsabilidad por cualquier daño, directo o indirecto, de la naturaleza que sea, que pueda derivarse o que tenga cualquier tipo de relación con el uso de este documento o con el uso de información obtenida mediante este documento.

Todas las declaraciones (escritas), ofertas, ventas, suministros o contratos y todas las tareas y actos de Trespa International B.V. que estén relacionados con los anteriores están sometidos a las condiciones generales de Trespa International B.V. depositadas el 11 de abril de 2007 en la Cámara de Comercio e Industria de Limburgo Norte y Central oficinas de Venlo (NL) con el número 2420677, que están incluidas en nuestra página web www.trespa.com. Si lo desea, le enviaremos el texto de estas condiciones generales de venta.

I Clausola di esclusione della responsabilità

Malgrado la costante perizia e attenzione che Trespa International B.V. ha dedicato alla compilazione del presente documento, non è possibile escludere che talune informazioni siano incomplete o contengano errori.

Le informazioni contenute in questo documento hanno esclusivamente un carattere generale e non sottintendono alcuna garanzia relativa a determinate caratteristiche dei prodotti a cui si riferiscono. Trespa International B.V. non garantisce che le informazioni riportate nel presente documento siano rispondenti alle finalità per le quali le consultate. Trespa International B.V. precisa esplicitamente che la responsabilità di ottemperare alle leggi e ai regolamenti locali è e rimane un vostro onere.

Trespa International B.V. declina ogni responsabilità in merito a qualsiasi danno diretto o indiretto, di qualsiasi natura esso sia, derivante da o in qualsivoglia modo riconducibile all’utilizzo del presente documento e/o delle informazioni desunte da tale documento.

A tutte le comunicazioni (scritte), proposte, offerte, vendite, forniture/cessioni e/o pattuizioni nonché a tutte le attività ed operazioni in relazione alle stesse, effettuate da Trespa International B.V. si applicano le condizioni generali di vendita di Trespa International B.V. depositate in data 11 aprile 2007 presso la Camera di Commercio e Industria del Limburgo settentrionale e centrale di Venlo (NL) al numero 2420677 e che sono reperibili sul nostro sito Internet www.trespa.com. Un esemplare delle suddette condizioni generali di vendita vi sarà inviato su vostra richiesta.